

EH Pro

Mini

Mini Speed

Mini 1 200P

Mini 1 200P Speed

Blitz

kopf

Flash

head



Bedienungs

anleitung

User

manual

**HENSEL**  
performing light

# EH PRO MINI / Speed

Blitzkopf  
Head

Bedienpanel  
Controls

Art.-Nr./Code No. 3605 / 3606

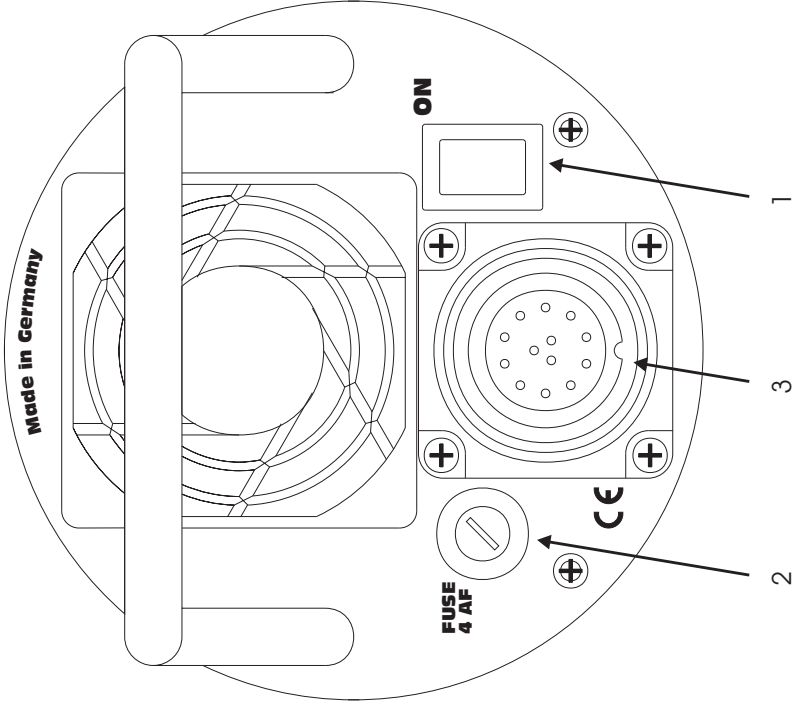

# EH PRO MINI 1200P / Speed

Blitzkopf  
Head

Bedienpanel  
Controls

Art.-Nr./Code No. 3604 / 3607

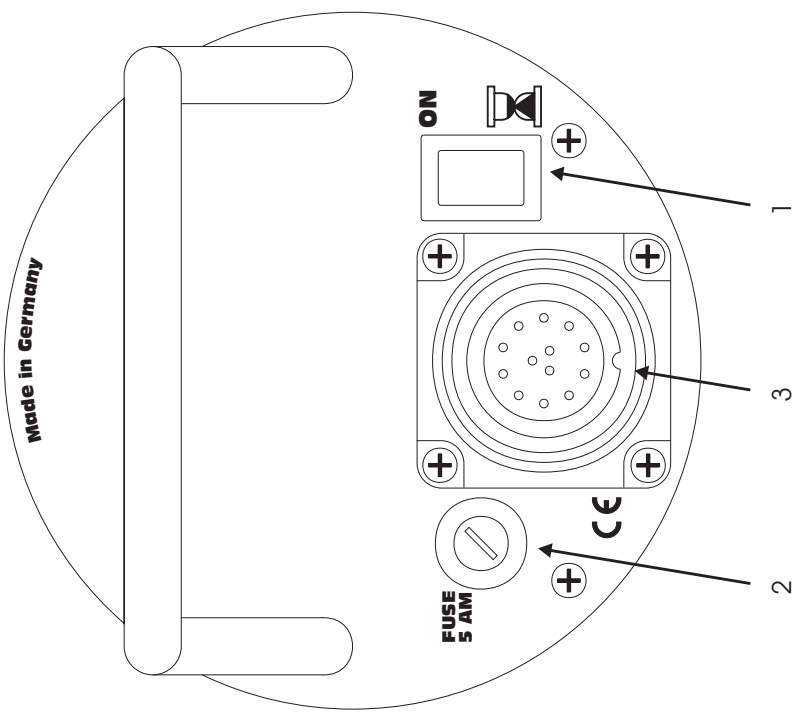

# **HENSEL**

**performing light**

HENSEL Studioteknik  
GmbH & Co. KG  
Robert-Bunsen-Str. 3  
D-97076 Würzburg-Lengfeld  
GERMANY

Tel./Phone: +49 (0) 931/27881-0  
Fax: +49 (0) 931/27881-50  
E-Mail: [info@hensel.de](mailto:info@hensel.de)  
Internet: <http://www.hensel.de>

Bedienungsanleitung  
EH Pro Mini (Speed) Blitzkopf

Seite 3

User manual  
EH Pro Mini (Speed) Flash Head

Page 21

## 1 Einführung

Liebe Fotografin, lieber Fotograf,

mit dem Kauf eines HENSEL Blitzkopfes haben Sie ein hochwertiges und leistungsfähiges Produkt erworben.

Damit Sie viele Jahre erfolgreich und produktiv mit diesem Gerät arbeiten können, möchten wir Ihnen nachfolgend einige Hinweise zum Gebrauch geben. Nur durch die notwendige Beachtung unserer Informationen sichern Sie sich Garantieleistungen, vermeiden Sie Schäden und verlängern die Nutzungsdauer des Gerätes.

Die Firma HENSEL Studioteknik hat sich alle Mühe gegeben, unter Einbeziehung und Beachtung aller gültigen Vorschriften ein sicheres und qualitativ hochwertiges Gerät zu fertigen. Strenge Qualitätskontrollen stellen auch bei Großserien unseren Qualitätsmaßstab sicher. Bitte tun Sie das Ihre hinzu und behandeln Sie die Geräte mit der notwendigen Sorgfalt.

Sollten Sie zur Nutzung Fragen haben, stehen wir Ihnen jederzeit gern zur Verfügung.

Wir wünschen Ihnen viel Erfolg und „gut Licht“.

HENSEL Studioteknik

Bedienungsanleitung - Stand: 06/2008

Technische Änderungen und Druckfehler vorbehalten.  
Die angegebenen Werte sind Richtwerte und im rechtlichen Sinne nicht als zugesicherte Eigenschaften zu verstehen. Die Werte können durch Bauelementetoleranzen schwanken.

## 2 Inhaltsverzeichnis

1	Einleitung .....	3
2	Inhaltsverzeichnis .....	4
3	Allgemeine Sicherheitsbestimmungen .....	5
4	Übersicht der Bedienelemente .....	7
5	Lieferumfang .....	7
6	Technische Daten .....	8
7	Inbetriebnahme	
	Sicherheitshinweise .....	9
	Akklimatisierung .....	10
	Betriebsstellung .....	10
	Befestigung der Schutzglocke .....	10
	Anschluss von Zubehör .....	11
	Absicherung .....	12
8	Betrieb	
	Anschluss des Blitzkopfkabels an den Head .....	12
	Mechanischer Anschluss des Lampensteckers .....	12
	Überhitzung .....	13
	Blitzlicht und Einstelllicht .....	13
9	Wartung .....	14
	Sicherungen austauschen .....	14
	Einstellampe austauschen .....	15
	Blitzröhre austauschen .....	15
	Turnusmäßige Überprüfung .....	16
	Rücksendung an Kundendienst .....	16
10	Entsorgung .....	16
11	Zubehör .....	17
12	Kundendienst .....	17
13	EG-Konformitätserklärung .....	19

### 3 Allgemeine Sicherheitsbestimmungen

Generatoren speichern Energie in Kondensatoren, die auf hohe Spannungen aufgeladen werden. Beim Anschluss des Blitzkopfes an den Generator werden diese Spannungen bis an die Blitzröhre des Blitzkopfes geführt. Dadurch sind Gefahrenquellen gegeben, die sorgfältig auszuschließen sind. Neben den allgemeinen Regeln im Umgang mit elektrischen Geräten sind deshalb Vorsichtsmaßnahmen zu treffen, die nachfolgend beschrieben sind. Lesen und befolgen Sie deshalb die Sicherheitshinweise (siehe auch Kapitel *Inbetriebnahme*) und die Bedienungsanleitung vor Inbetriebnahme des Gerätes.

#### Bestimmungsgemäßer Gebrauch

Der vorliegende Blitzkopf ist für den Studioeinsatz des professionellen Fotografen bestimmt. Seine Aufgabe besteht in der Abgabe der durch den Generator bereitgestellten Energie in Form von Blitzlicht.

#### Nicht bestimmungsgemäßer Gebrauch

Das Gerät darf zu keinem anderen Zweck benutzt werden als oben beschrieben, insbesondere nicht für andere elektrische Anwendungen.



**Da beim Umgang mit Halogenlampen und Blitzröhren aufgrund eines sich entwickelnden Überdrucks Explosionsgefahr besteht, dürfen alle Blitzgeräte nur mit der vorschriftsmäßig montierten HENSEL Schutzglocke betrieben werden. Sie ist in verschiedenen Ausführungen erhältlich. Der Gebrauch der jeweiligen Schutzglocke verändert die Farbtemperatur.**

- Der Kontakt mit der Kondensatorspannung ist lebensgefährlich; deshalb dürfen das Öffnen des Gehäuses und Reparaturen am Blitzkopf nur vom autorisierten Kundendienst durchgeführt werden.
- Vor dem Wechseln von Blitzröhre und Einstellampe muss der Generator ausgeschaltet und anschließend der Blitzkopf vom Generator getrennt werden. Die EH Pro Mini Heads verfügen über eine steckbare Blitzröhre, die unter sorgfältiger Beachtung der Sicherheitsvorschriften selbst ausgewechselt werden kann.



- Nur Lampenstecker mit einwandfreien Kontakten verwenden, verbrannte und/oder korrodierte Steckerkontakte können Ursache von Bränden sein. Defekte Stecker können zu Schäden an den Steckerbuchsen führen.
- Kabel möglichst nicht am Studioboden verlegen, um Beschädigungen auszuschließen. Ist eine Bodenverlegung nicht zu vermeiden, ist darauf zu achten, dass die Kabel nicht durch Fahrzeuge, Leitern etc. beschädigt werden. Beschädigte Kabel und Gehäuse sofort vom Kundendienst ersetzen lassen.
- Keine Gegenstände in Lüftungsschlitze stecken. Lüftungsschlitze des Blitzkopfes während des Betriebes freihalten und für ausreichende Luftzufuhr sorgen. Keine Gegenstände auf dem Blitzkopf ablegen (Kaffeetassen o.ä.)
- Blitzanlagen nicht in explosionsgefährdeten Umgebungen verwenden. Brennbare Materialien wie Dekorationsstoffe, -papiere u.ä. nicht in unmittelbarer Umgebung des Blitzkopfes lagern, um Brandgefahr zu vermeiden.
- Blitzköpfe sind vor Feuchtigkeit und Spritzwasser zu schützen.
- Keine Zubehörteile anderer Hersteller anschließen, auch wenn diese gleich oder ähnlich aussehen.
- Blitzköpfe - an Scheren oder Decken hängend - sind gegen Herabfallen doppelt zu sichern.
- Nicht aus kurzer Distanz (unter 5 m) in die Augen blitzen, da dies zu Augenschäden führen kann. Nicht direkt in den Blitzreflektor blicken; der Blitz könnte versehentlich ausgelöst werden.
- Geschlossene Räume regelmäßig lüften, um unzulässige Ozonkonzentrationen, die durch die Verwendung starker Blitzgeräte entstehen können, zu vermeiden.
- Bei Arbeiten im Studio, die eine hohe Staubentwicklung verursachen, sind nicht im Betrieb befindliche Geräte durch einen geeigneten Staubschutz abzudecken.

## 4 Übersicht der Bedienelemente

- 1 Hauptschalter für Einstelllicht  
EIN/AUS
- 2 Sicherung für Einstelllicht
- 3 Blitzkopf Kabel
- 4 Reflektor-Schnellwechselmechanik
- 5 HENSEL Schwenkneiger mit
- 5a 2 Öffnungen für Anbringung an Stativ o.ä.
- 5b Rändelschraube für Stativbefestigung
- 5c Gewinde zum Eindrehen der Sicherungsschraube
- 5d Flügelmutter zur Einstellung der Neigung
- 5e Integriertem Schirmhalter

## 5 Lieferumfang

Zum Standardlieferungsumfang aller EH Pro Mini Heads gehören:

- **Blitzröhre**  
*einfach beschichtet, steckbar*
- **Schutzglocke**  
*klar, unbeschichtet*
- **Einstellampe**  
EH Pro Mini, EH Pro Mini Speed:  
*650W/230V Halogen*  
EH Pro Mini 1200 P, EH Pro Mini 1200 P Speed:  
*50W/12V Halogen*
- **Schwenkneiger,**  
kombiniert mit Schirmhalter
- **Transportschutzkappe**

## 6 Technische Daten\*\*\*

Serie / Gerätetyp	EH Pro Mini EH Pro Mini Speed	EH Pro Mini 1200 P EH Pro Mini 1200 P Speed
Belastbarkeit max.:	3000 J Multivoltage	1200 J ---
Blitzstecker:	Rundstecker, schraubbar (alternativ: 20-pol. Langstecker)	Rundstecker, schraubbar
Blitzröhre:	steckbar	steckbar
Einstelllicht bis max:	650W/230V/G6,35 Halogen 300W/115V/G6,35 Halogen	50W/12V Halogen* 100W/12V Halogen **
Absicherung Einstelllicht:	4 AF (für beide)	5 AM* / 10 AM**
Gebläse-kühlung:	ja	nein
Blitzkabellänge:	5 m	5 m
Ausstattungsmerkmale / Lieferumfang:	ON/OFF Schalter für Einstellampe, Blitzröhre, Schutzglocke, Reflektor-Schnellwechselmechanik, Blitzkabel, funktionaler Gerätegriff, Neiger, Schirmhalter, Stabiles Metallgehäuse, Schutzkappe	
Zubehör:	Schutzglocken in verschiedenen Beschichtungsvarianten, Reflektoren, Softboxen, Schirme	
Gewicht inkl. Kabel (kg):	2.7	2.7
Maße über alles (in cm):		
Länge:	21.6	21.6
Breite:	12.2	12.2
Höhe:	20.7	20.7
Art.-Nr.:		
EH Pro Mini:	3605	3604
EH Pro Mini Speed:	3606	3607

\*: Bei Betrieb mit PORTY 1200 B oder PORTY Premium (Plus) Generator

\*\* : Bei Anschluss von nur einem Head an den PORTY Premium (Plus) Generator

\*\*\*: Technische Änderungen vorbehalten.

## 7 Inbetriebnahme

### **Sicherheitshinweise beim Umgang mit Blitzköpfen**

Wegen möglicher Beschädigung der Blitzröhre beim Handtieren ist es unbedingt erforderlich, **vor** Einschalten des Blitzkopfes den entsprechenden Lichtformervorsatz (Reflektor, Softbox o.ä.) zu montieren und den Blitzkopf an seinen endgültigen Einsatzort aufzustellen. Bei jedem Wechsel des Einsatzortes des Blitzkopfes oder des Lichtformers müssen Generator und Blitzkopf ausgeschaltet werden.

Nach längerem Betrieb sind Lichtformer, speziell Reflektoren, sehr heiß. Um Verbrennungen zu vermeiden, ist mit einem Wärmeschutz zu handieren bzw. die Abkühlphase abzuwarten.

**Eine beschädigte Blitzröhre bedeutet Lebensgefahr, da die hochspannungsführenden Elektroden berührt werden können. Der Generator ist unverzüglich auszuschalten und der Blitzkopf vom Generator zu trennen. Wird der Blitzkopf nicht vom Generator getrennt, können die Kondensatoren noch geladen sein, so dass ein Berühren der Blitzröhrenelektroden des Blitzkopfes lebensgefährlich ist. Die EH Pro Mini Blitzköpfe verfügen über eine steckbare Blitzröhre, die unter sorgfältiger Beachtung der Sicherheitsvorschriften selbst gewechselt werden kann. Zum Austausch der Blitzröhre siehe Kapitel 9, Wartung.**



### Montage

Bei Montage an Deckenschienen oder Scheren muss der Blitzkopf gegen Herunterfallen doppelt gesichert werden. Dies geschieht durch eine Sicherungsschraube (nicht im Lieferumfang enthalten), die in das dafür vorgesehene Gewinde am HENSEL Schwenkneiger eingeschraubt werden muss.

Es ist jedoch wegen geltender Sicherheitsvorschriften eine Zweitsicherung durch ein Stahlseil notwendig. Dieses kann von der Firma HENSEL Studioteknik unter der Art.-Nr. 769 bezogen werden. Das **Stahlseil** ist durch den Griff auf der Rückseite des Blitzkopfes zu führen und durch eine geeignete Öse an der Abhängung zu sichern.

### Wärmeentwicklung

Jeder Blitzkopf gibt durch das Einstelllicht und das Blitzlicht Wärme ab. Diese Wärme kann Geräteteile erheblich aufheizen, so dass Verbrennungsgefahr beim Berühren besteht. Wegen der Wärmeentwicklung dürfen Blitzkopf und Generator nicht in der Nähe von entflammaren Gegenständen betrieben werden. Bei Dekorationen für fotografische Zwecke ist auf ausreichenden Sicherheitsabstand zu achten. Darüber hinaus ist es notwendig, stets für ausreichende Luftzufuhr zu sorgen und die Lüftungsschlitze der Blitzköpfe und der Generatoren frei zu halten. Blitzkopf oder Generator dürfen nicht unbeaufsichtigt betrieben werden. Das Einstelllicht darf wegen Überhitzungsgefahr nie länger als 20 Minuten auf voller Leistung betrieben werden. Danach ist für eine entsprechende Abkühlung zu sorgen. Das Einstelllicht darf nicht als Ersatz für Studiobleuchtung verwendet werden, sondern dient als Hilfe beim Scharfstellen des Objektivs bzw. zum Abschätzen des Licht-/ Schattenverlaufes des Blitzlichtes.

### **Akklimatisierung**

Bei Standortwechsel des Blitzkopfes mit Klimawechsel sollte das Gerät vor Inbetriebnahme einige Zeit in dem Raum stehen, in dem es benutzt wird. Dadurch werden evt. Kriechströme durch Feuchtigkeitsniederschlag vermieden.

### **Betriebsstellung**

EH Pro Mini Blitzköpfe werden standardmäßig mit Schwenkneiger **5** geliefert. Der Neiger kann über eine der beiden um 90° versetzten Öffnungen **a** an einem Stativ, einer Schere o.ä. angebracht werden. Der Blitzkopf kann jetzt horizontal um 360° geschwenkt werden. Durch Anziehen der Rändelschraube **b** wird er justiert und auf dem Stativ befestigt. Die Sicherungsschraube wird in die dafür vorgesehene Bohrung **c** eingedreht. Zur Neigungseinstellung dient die Flügelmutter **d**. Zur Leichtgängigkeit sollte das Gewinde hin und wieder etwas geölt werden. Oberhalb des Neigers ist der Schirmhalter **e** integriert.

### **Schwenkneiger 5:**

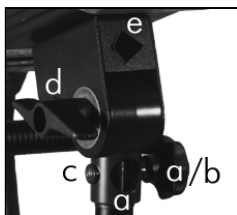

### **Schalter 1:** **OFF**

### **Befestigung der Schutzglocke**

***Achtung:** Befestigung oder Demontage der Schutzglocke darf nur erfolgen, wenn der Blitzkopf ausgeschaltet und vom Generator getrennt ist. Es ist unbedingt darauf zu achten, dass Blitzröhre und Einstelllicht unbeschädigt bleiben!*

### Schutzglocke:



Die Schutzglocke wird an den drei vormontierten Federn befestigt. Dabei die Glocke zunächst leicht verkanten und in eine der drei Federn einsetzen.

Dann die Glocke mit leichtem Druck in die anderen zwei Federn hineindrücken, bis sie sicher eingerastet ist.

Zum Demontieren der Schutzglocke diese leicht verkanten, so dass sie sich aus zwei Befestigungsfedern löst. Dann unter leichtem Zug die Glocke gerade aus der dritten Feder lösen und abziehen.

### Anschluss von Zubehör

#### Reflektoren und Softboxen

Die EH Pro Mini Blitzköpfe verfügen über eine Reflektor-Schnellwechselmechanik, an die alle HENSEL Reflektoren und HENSEL Softboxen der EH-Serie (Anschluss Ø: 10 cm) montiert werden können.

### Reflektor-Schnellwechsel-Mechanik:

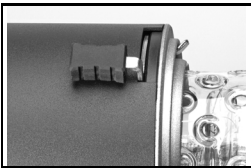

Zum Befestigen von Reflektoren oder Softboxen am Blitzkopf werden zunächst die Haltekrallen der **Reflektor-Schnellwechselmechanik** in die geöffnete Position gebracht. Dazu den Hebel **4** seitlich gegen die Federkraft bis zum Anschlag drücken. Jetzt das Zubehörteil plan und bündig an das Gerät ansetzen. Dabei nicht verkanten. Anschließend den Hebel zum Verriegeln in Richtung der Federkraft in die Ausgangsposition zurückbringen.

Zum Lösen Zubehörteil festhalten (Vorsicht - dies könnte sehr heiß sein!), Hebel **4** wie oben beschrieben betätigen und Zubehörteil abnehmen.

In jedem Fall ist sorgfältig darauf zu achten, dass Blitzröhre und/oder Einstellampe nicht beschädigt werden (Gefahr!)

#### Schirme und Softstar

Am Blitzkopf ist ein **Schirmhalter** mit Federklemmmechanismus oberhalb des Schwenkneigers **5** integriert. Dieser ermöglicht das Anbringen unterschiedlicher HENSEL Blitzschirme und des Softstars. Zur Befestigung sind keine Schrauben, die den Schirm beschädigen könnten, erforderlich.

Bei Bedarf kann zur Befestigung des Schirmes zusätzlich eine Schraube (M5 x 15) verwendet werden.

16 A

### **Absicherung**

Steckdosen, gebäudeseitig:

Mindestens 16 A abgesicherte Steckdosen

### Einstellampe im Blitzkopf

Die Einstellampe ist durch eine Schmelzsicherung **2** abgesichert. Es ist unbedingt darauf zu achten, dass in Abhängigkeit von Gerätetyp und Netzspannung der vorgeschriebene Sicherungswert eingesetzt ist. Vor Inbetriebnahme ist der eingesetzte Sicherungswert zu überprüfen (siehe Kapitel *Wartung, Sicherungen austauschen*).

## **8 Betrieb**

### **Anschluss des Blitzkopfkabels an den Head**

Die EH Pro Mini Heads sind mit einem schraubbaren Blitzkopfkabel mit Rundstecker ausgestattet. Zur Befestigung des Blitzkopfkabels ist das Kabel am Head einzustecken und anschließend durch die Überwurfmutter sicher zu verschrauben. Zum Entfernen des Kabels die Verschraubung vollständig lösen und Stecker nach oben abziehen.

### **Mechanischer Anschluss der Lampenstecker**

- Vor Anschluss der Lampenstecker den Generator mit Hauptschalter ausschalten.
- Nur einwandfreie Stecker und Buchsen verwenden.
- Das Umstecken des Blitzsteckers darf nur bei ausgeschaltetem Generator erfolgen.
- Nicht benutzte Buchsen sind mit den Verschlusskappen abzudecken.

**Ein Umstecken des Blitzsteckers darf nur bei ausgeschaltetem Generator erfolgen.**

Das Blitzkopfkabel wird an die gewünschte Blitzlampenbuchse eines HENSEL Generators (s.u.) angeschlossen. Anschließend ist das Kabel durch die Überwurfmutter sicher zu verschrauben. Zum Entfernen des Kabels die Verschraubung vollständig lösen und Stecker nach oben abziehen. Der Generator wird dann über das Netzkabel mit dem Stromnetz verbunden (*Vor Anschluss bitte sorgfältig die Bedienungsanleitung des Generators lesen!*). Der EH Pro Mini Head wird in Multivoltage Technologie geliefert (115 und 230V Betrieb möglich).



Beim Anschluss an den Generator ist die maximale Belastbarkeit des Blitzkopfes ist dabei zu beachten. Die zulässige Belastbarkeit wird mit einer Blitzkopferkennung im Stecker überwacht. Wird ein unzulässiger Kopf angeschlossen, wird dieser durch die Codierung erkannt und entweder gegen Abblitzen gesperrt oder die Generatorleistung reduziert. Es dürfen nur Verlängerungskabel verwendet werden, die die entsprechende Blitzkopfcodierung beinhalten. Diese müssen mit genauer Spezifikation bei der Fa. HENSEL Studioteknik bestellt werden.

Empfohlene Generatoren sind:

*EH Pro Mini, EH Pro Mini Speed:*

Pro Mini 1200 AS, TRIA Serie bis 3000 J, Vela S, Vela AS.

*EH Pro Mini 1200P, EH Pro Mini 1200P Speed:*

PORTY 1200B, PORTY Premium, PORTY Premium Plus

Der EH Pro Mini (nicht EH Pro Mini 1200P) Blitzkopf verfügt über ein Kühlgebläse, um bei schneller Blitzfolge Defekte an der Blitzröhre und damit auch am angeschlossenen Generator zu vermeiden.

Fremdhersteller

Obwohl ähnliche Lampenbuchsen auch von anderen Fabrikaten benutzt werden, darf der vorliegende Blitzkopf nicht an Generatoren dieser Hersteller angeschlossen werden. Bitte kontaktieren Sie den HENSEL Kundendienst bezüglich Adaptionmöglichkeiten.

### **Überhitzung**

Bei sehr großen Blitzserien in Folge besteht die Möglichkeit, dass die Blitzröhre infolge thermischer Überlastung zu glühen beginnt. In diesem Fall sollte die Blitzserie solange unterbrochen werden, bis Abkühlung eingetreten ist.

In diesem Fall sollte der Blitzkopf eingeschaltet bleiben und nicht vom Generator getrennt werden, damit das laufende Kühlgebläse die Abkühlung unterstützt.

### **Blitzlicht und Einstelllicht**

Das Einstelllicht wird über den Schalter **1** ein- bzw. ausgeschaltet. Die Regelung der Blitzenergie sowie weitere Einstelllichtoptionen erfolgen dann über den angeschlossenen Generator.

**Schalter 1:**  
**ON**

## 9 Wartung

EH Pro Mini Blitzköpfe benötigen wenig Wartung durch den Benutzer. Um die elektrische Sicherheit zu gewährleisten, muss das Gerät regelmäßig äußerlich von Staub und Schmutz befreit werden.



**Achtung:**

*Vor der Reinigung ist der Blitzgenerator auszuschalten und der Blitzkopf vom Generator zu trennen. Blitzkopf nur trocken reinigen. Instandhaltung und Reparaturen dürfen nur vom autorisierten Kundendienst durchgeführt werden.*

**Sicherung austauschen**

Sollte beim Durchbrennen der Sicherung für die Einstellampe 2 ein Austausch notwendig werden, so muss zunächst der Generator ausgeschaltet und anschließend der Blitzkopf vom Generator getrennt werden.



**Achtung:**

*Beim Erneuern von Sicherungen ist unbedingt darauf zu achten, dass ausschließlich Ersatzsicherungen mit den vorgeschriebenen Werten eingesetzt werden (siehe Tabelle Einstellampen und Sicherungen EH Pro Mini Heads).*

Falsche Absicherung beinhaltet erhöhte Explosionsgefahr der Halogenlampe beim Durchbrennen der Glühwendel. Keinesfalls dürfen Sicherungen „geflickt“ oder überbrückt werden.

**Tabelle:** *Einstellampen und Sicherungen EH Pro Mini Heads*

<b>Blitzkopf</b>	<b>Einstellampe</b>	<b>Sicherung</b>
<b>230 V ~ Betrieb</b>		
EH Pro Mini (Speed)	650W/230V Halogen	4 AF
EH Pro Mini (Speed)	300W/230V Halogen	4 AF
<b>115 V ~ Betrieb</b>		
EH Pro Mini (Speed)	300W/115V Halogen	4 AF
<b>Akkubetrieb</b>		
EH Pro Mini 1200P (Speed)	50W/12V Halogen*	5 AM
EH Pro Mini 1200P (Speed)	100W/12V Halogen**	10 AM

\* Bei Betrieb mit PORTY 1200B und Premium (Plus) Generator

\*\* Bei Betrieb mit PORTY Premium (Plus) und nur 1 Blitzkopf

### **Einstellampe austauschen**

Sollte ein Austausch der Einstellampe erforderlich sein, ist der Generator auszuschalten und anschließend der Blitzkopf vom Generator zu trennen.

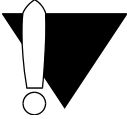

#### **Achtung:**

*In Abhängigkeit von Netzspannung und Gerätetyp darf nur die vorgeschriebene Einstellampe verwendet werden. Beim Austausch der Einstellampe ist darauf zu achten, dass diese entsprechend ihrer Leistung vorschriftsmäßig abgesichert ist.*

Die Tabelle oben, *Einstellampen und Sicherungen EH Pro Mini Heads*, gibt einen Überblick über die zu verwendenden Einstellampen und ihre Absicherung. Vor dem Auswechseln muss die Abkühlung der Einstellampe abgewartet werden.

Wie auf Seite 10 beschrieben, wird zunächst die Schutzglocke vorsichtig abgenommen. Blitzröhre und Einstellicht dürfen dabei nicht berührt werden (Gefahr!).



*Beim Hantieren mit einer freiliegenden Halogenlampe ist äußerste Vorsicht geboten wegen des in der Lampe bestehenden Überdrucks.*

Zum Austausch muss die Halogenlampe vorsichtig aus dem Steckkontakt herausgezogen werden. Es ist unbedingt darauf zu achten, dass der Glaskörper der neu einzusetzenden Halogenlampe nicht mit den Händen berührt wird, da dadurch die Lebensdauer der Lampe stark reduziert wird und erhöhte Explosionsgefahr der Halogenlampe besteht.

### **Blitzröhre austauschen**

Alle EH Pro Mini Blitzköpfe verfügen über eine steckbare Blitzröhre. Im Falle eines Defektes kann diese durch den Benutzer selbst ausgetauscht werden.



**Vor dem Auswechseln der Blitzröhre Generator ausschalten und anschließend den Blitzkopf vom Generator trennen.**

Vor dem Auswechseln muss die Abkühlung der Blitzröhre abgewartet werden.

Anschließend wie auf Seite 10 beschrieben vorsichtig die Schutzglocke abnehmen. Blitzröhre und Einstellicht dürfen dabei nicht berührt werden (Gefahr!).



Beim Hantieren mit einer freiliegenden Blitzröhre ist wegen des bestehenden Unterdruckes äußerste Vorsicht geboten.

Zunächst den Stecker des Zünddrahtes abziehen. Dann die Blitzröhre vorsichtig aus dem Steckkontakt herausziehen und durch eine neue (siehe unten) ersetzen. Anschließend den Zündanschluss auf den Anschluss-Schuh wieder aufstecken.

*Es ist unbedingt darauf zu achten, dass nur die vorgeschriebene Blitzröhre eingesetzt wird:*

*Blitzröhre für EH Pro Mini und EH Pro Mini 1200 P Blitzkopf:  
einfach beschichtet, steckbar, Art.-Nr. 9450135  
Blitzröhre für beide Speed Blitzköpfe:  
einfach beschichtet, steckbar, Art.-Nr. 9450137*



### **Turnusmäßige Überprüfung**

Die nationalen Sicherheitsvorschriften verlangen eine intervallmäßige Überprüfung und Wartung elektrischer Anlagen und Geräte. Blitzköpfe und Zubehör müssen regelmäßig auf ihre Betriebssicherheit überprüft werden. Eine jährliche Durchsicht der Geräte dient der Sicherheit der Benutzer und erhält den Wert der Anlage.

### **Rücksendung an Kundendienst**

Um einen optimalen Schutz der Geräte beim Versand zu gewährleisten, sollte je Gerätetyp eine Originalverpackung aufbewahrt werden.

## **10 Entsorgung**



Das Verpackungsmaterial der EH Pro Mini Blitzköpfe ist zu trennen und der Wiederverwertung zuzuführen. Ausgediente und defekte Geräte müssen dem Elektronikrecycling zugeführt werden.

## 11 Zubehör

Für die EH Pro Mini Blitzköpfe steht folgendes Zubehör zur Verfügung:

### Generatoren

Serie Pro Mini, PORTY, TRIA (bis 3000 J), Vela S, Vela AS

### Reflektoren und Softboxen

mit kleinem Anschlussdurchmesser (10 cm, EH-Serie)

### Schirme

#### Schutzglocken

klar, unbeschichtet	<i>Art.-Nr. 9454650</i>
einfach beschichtet	<i>Art.-Nr. 9454651</i>
doppelt beschichtet	<i>Art.-Nr. 9454652</i>
matt, unbeschichtet	<i>Art.-Nr. 9454653</i>
matt, einfach beschichtet	<i>Art.-Nr. 9454654</i>
matt, doppelt beschichtet	<i>Art.-Nr. 9454655</i>

#### Blitzröhren steckbar, einfach beschichtet

EH Pro Mini:	<i>Art.-Nr. 9450135</i>
EH Pro Mini 1200 P:	<i>Art.-Nr. 9450135</i>
EH Pro Mini Speed:	<i>Art.-Nr. 9450137</i>
EH Pro Mini 1200 P Speed:	<i>Art.-Nr. 9450137</i>

#### Einstellampen für EH Pro Mini

650W/230V/G 6,35 Halogen	<i>Art.-Nr. 129</i>
300W/115V/G 6,35 Halogen	<i>Art.-Nr. 1280</i>

#### Einstellampen für EH Pro Mini 1200 P

50W/12V/GY6,35 Halogen	<i>Art.-Nr. 185</i>
100W/12V/GY6,35 Halogen	<i>Art.-Nr. 1840</i>

#### Blitzkopf-Verlängerungskabel

für EH Pro Mini (EH Pro Mini 1200P)

5 m, Rundstecker	<i>Art.-Nr. 7902 (5791)</i>
7 m, Rundstecker	<i>Art.-Nr. 7903 (5792)</i>
10 m, Rundstecker	<i>Art.-Nr. 7904 (5793)</i>
5 m, 20-pol. Langstecker	<i>Art.-Nr. 7901</i>

## 12 Kundendienst

### Werkskundendienst

mit 24 Stunden Express-Service:

HENSEL Studioteknik GmbH & Co. KG / GERMANY

- Serviceabteilung -

Robert-Bunsen-Str. 3

D-97076 Würzburg

Tel.: 0931/27881-0

Fax: 0931/27881-50

### Autorisierte Kundendienste im Inland

Andreas Jakob Blitzservice  
Chapeaurougeweg 13  
**D-20535 Hamburg**                      Tel.: 040/21984713  
Fax: 040/21984714

Fernseh- u. Elektronik  
Service Jürgen Skaletz  
c/o Fernseh Bühring  
Im Langen Mühlenfeld 7                      Tel.: 0511/799722  
**D-31303 Burgdorf**                      Fax: 0511/799484

Elektronik Service A. Pohl  
Sandbergstr. 29                      Tel.: 02203/962754  
**D-51143 Köln (Porz-Langel)**                      Fax: 02203/962755

Kersten Heilmann Reparaturservice  
Friedhofstr. 66                      Tel.: 089/3101428  
**D-85716 Unterschleißheim**                      Fax: 089/3109492

### Kundendienste im Ausland

Ing. Wolfgang Loho GmbH  
Foto-und Electronic- Vertrieb KG  
Antonigasse 44 – 46                      Tel.: 43/1/4083160  
**A-1180 Wien**                      Fax: 43/1/408316015

Helmut Mayrhofer  
Petersbrunnstr. 8                      Tel.: 43/662/842250  
**A-5020 Salzburg**                      Fax: 43/662/843177

Light + Byte  
Professional Photo & Video Equipment  
Digital Imaging Solutions  
Baslerstr. 30                      Tel.: 43/311/2030  
**CH-8048 Zürich**                      Fax: 43/311/2035

Goutier + Peters B.V.  
Steiger 1                      Tel.: 31/24/3573579  
**NL-6581 KZ Malden**                      Fax: 31/24/3573577

Studio Tecnic S.A.  
Place Masui 3                      Tel.: 32/2/2010465  
**B-1030 Brüssel**                      Fax: 32/2/2011185

Weitere Kundendienste auf Anfrage.

## 13 EG - KONFORMITÄTSERKLÄRUNG über die elektromagnetische Verträglichkeit

Hersteller und  
Inhaber der Bescheinigung: HENSEL Studiotechnik GmbH & Co.KG  
Robert-Bunsen-Str. 3  
D-97076 Würzburg

Prüfbericht: 03. Juni 2008

Produkte: **Blitzköpfe EH Pro Mini, EH Pro Mini Speed,  
EH Pro Mini 1200P und EH Pro Mini 1200P Speed**

Prüfbeschreibung: Emission und Störfestigkeit

Prüfstandards: EN 50 081-1 / EN 55 014 / EN 60 555  
EN 50 082-2 / EN 61 000-4-2/3/4/5

Diese Konformitätserklärung wird gemäß Artikel 10, Abs. 1 der Richtlinie des Rates vom 03. Mai 1989 zur Angleichung der Rechtsvorschriften der Mitgliedsstaaten über die elektromagnetische Verträglichkeit (89/336/EWG) vom oben genannten Hersteller abgegeben. Die Erklärung macht keine Aussagen in Bezug auf die Schutzanforderungen zur elektromagnetischen Verträglichkeit nach anderen Rechtsvorschriften, die der Umsetzung anderer Richtlinien der Europäischen Union als der EMV-Richtlinie dienen.

Prüfbeschreibung: Niederspannungsrichtlinie

Prüfstandards: EN 60491:95 / EN 60598-1:93+A1:96 /  
EN 60598-2-9:89

Diese Konformitätserklärung wird gemäß Artikel 10, Abs. 1 der Richtlinie des Rates vom 19. Februar 1973 zur Angleichung der Rechtsvorschriften der Mitgliedsstaaten betreffend elektrischer Betriebsmittel zur Verwendung innerhalb bestimmter Spannungsgrenzen (73/23/EWG) vom oben genannten Hersteller abgegeben

Diese Erklärungen beziehen sich auf das oben beschriebene Produkt.

Datum der Konformitätserklärung: 03. Juni 2008

Hersteller



J. Renschke  
- Geschäftsführer -  
HENSEL Studiotechnik GmbH & Co.KG



## 1 Introduction

in buying a HENSEL flash system, you have purchased powerful equipment of high quality.

So that you are able to successfully and productively work with this system for many years, we are giving you some advice on the use of this high tech product. Only by observance of the information given you secure your warranty, prevent damage and prolong the life of the equipment.

HENSEL Studioteknik has taken great care to manufacture a secure and high quality flash system under inclusion and observance of all current regulations. Strict quality controls secure our quality requirements even in mass production. Please take your part in this and treat the equipment with due care - your reward will consist of excellent pictures.

If you should have any questions on the use, then feel free to ask us at any time.

We wish you success and „good light“.

HENSEL Studioteknik

User manual – Date of Revision: 2008-06

Technical data are subject to change. No guarantee for misprints. The listed values are guide values and should not be understood as binding in a legal sense. The values can differ due to tolerances in used components.

## 2 Table of contents

1	Introduction .....	21
2	Table of contents .....	22
3	General safety regulations .....	23
4	Overview of controls .....	25
5	Standard delivery.....	25
6	Technical data .....	26
7	Starting up	
	Safety hints .....	27
	Acclimatizing .....	28
	Positioning .....	28
	Fixing of the glass dome .....	28
	Assembly of accessories .....	29
	Fuses .....	29
8	Operation	
	Fixing of the flash head cable .....	30
	Mechanical connection of the flash head cable .....	30
	Overheating.....	31
	Flashlight and Modeling lamp.....	31
9	Maintenance	
	Replacement of fuses ..	31
	Replacement of modeling lamp .....	32
	Replacement of flashtube .....	33
	Regular check .....	33
	Return to customer service .....	33
10	Disposal .....	33
11	Accessories.....	34
12	Customer service.....	34
13	Certificate of Conformity .....	35

### 3 General safety regulations

Generators store electrical energy in capacitors by applying high voltages. In case of connecting the EH Pro flash head to a recommended power pack these high voltages will be also applied to the flashtube. These form a source of danger, which must be carefully excluded. Besides general rules on handling electrical appliances, the following safety measures must be observed. Therefore read and comply the safety hints (also see paragraph *Starting up*) within the user manual **before** turning the appliance on.

#### Proper use

The present flash head is meant for studio use of professional photographers. Its task is to provide flashlight.

#### Improper use

The appliance may not be used for any other purpose than that described above, especially not for other electrical appliances.



**Halogen lamps and flashtubes generate high pressure during operation and can therefore explode. For this reason it is a must to protect pilot and flashlight with the supplied correctly installed HENSEL protection glass dome. The glass dome is available in different versions. The use of the glass dome changes the colour temperature.**



- Contact with the capacitors voltage is perilous, and therefore opening of the case of the EH Pro flash head and repairs must only be made by authorized customer service.
- For an exchange of the flashtube and the modeling lamp the power pack must be switched off and the flash head disconnected from the power pack. The EH Pro Mini heads are fitted with an user-replaceable flashtube, that can be exchanged by the customer himself under strict observance of the safety rules.



- Only lamp connectors with immaculate contacts must be used, burned or/and corroded contacts may cause explosions in the area of connectors and lamp sockets.
- Do not route cables across the studio floor if possible, so that damage is excluded. If routing across the studio floor cannot be omitted, then it must be ensured that vehicles, ladders, etc do not damage cables. Damaged cables and cases must be immediately replaced by customer service.
- Do not stick any objects into ventilation slots. Ventilation slots of the flash head must be kept free during operation and sufficient air supply must be ensured. Do not deposit any objects (tools, coffee cups, etc.) on the flash head.
- Flash systems must not be used in environments with explosion hazard. Flammable materials, like furnishing fabrics, paper, etc. must not be stored in the immediate vicinity of flash heads to prevent fire hazards.
- Flash heads must be protected against humidity and spray water.
- Do not connect accessories from other manufactures, even if they use the same or similar connectors.
- Flash heads - hanging from pantographs or ceiling - must be doubly secured against falling down.
- Do not flash into eyes at short distances (smaller than 5 m), because this can lead to eye damage. Do not look directly into the flash reflector, the flash lamp could be triggered inadvertently.
- Regularly air closed rooms to prevent build-up of inadmissible ozone concentrations, which can occur due to the use of high-powered flash systems.
- During work in the studio generating much dust, the appliance must be covered with suitable dust protection (not during operation).

## 4 Overview of controls

- 1 Switch for Modeling Light  
ON/OFF
- 2 Fuse for Modeling Lamp
- 3 Flash Head Cable
- 4 Slider for reflector lock and assembly
- 5 HENSEL Tilting Head
  - 5 a 2 Holes for stand mounting
  - 5 b Knurl screw for stand fixing
  - 5 c Thread for safety screw
  - 5 d Wing nut for tilting
  - 5 e Integrated umbrella holder

## 5 Standard delivery

All EH Pro Mini heads are supplied with:

- **Flashtube**  
*single coated, user-replaceable*
- **Protection glass dome**  
*clear, uncoated*
- **Tilting Head**  
with integrated umbrella holder
- **Protection Cap**

## 6 Technical Data\*\*\*

Serie / Gerätetyp	EH Pro Mini EH Pro Mini Speed	EH Pro Mini 1200 P EH Pro Mini 1200 P Speed
Max. capacity:	3000 J Multivoltage	1200 J ---
Flash plug:	round socket, screwable (alternatively: 20-pole socket)	round socket, screwable
Flashtube:	user-replaceable	user-replaceable
Modeling lamp max:	650W/230V/G6,35 Halogen 300W/115V/G6,35 Halogen	50W/12V Hal.* 100W/12V Hal.**
Fuse for Modeling lamp:	4 AF (for both)	5 AM* / 10 AM**
Fan:	yes	no
Flash Head Cable Length:	5 m	5 m
Characteristics and features / Scope of delivery:	ON/OFF switch for Modeling Lamp, Flashtube, Glass Dome, Reflector quick-change Mechanism, Flash Head Cable, Handle, Tilting Head, Umbrella Holder, solid Metal Housing, Protection Cap	
Accessories:	Protection Glass Domes with different coatings, Flash Head Cables in different lengths, Reflectors, Softboxes, Umbrellas	
Weight (kg):	2.7	2.7
Measurements in cm:		
Length:	21.6	21.6
Width:	12.2	12.2
Height:	20.7	20.7
Code No:		
EH Pro Mini:	3605	3604
EH Pro Mini Speed:	3606	3607

\* for operation with PORTY 1200 B and PORTY Premium (Plus) generator

\*\* for operation of PORTY Premium (Plus) generator with 1 head only

\*\*\*: Technical changes reserved.

## 7 Starting up

### **Safety hints for operation with flash heads**

To avoid damage to the flashtube mount reflectors and lightformers (softboxes, etc.) before use and turning on the unit. Do not move lamp heads around, while they are operating. Turn off flash head and power pack for each change of reflectors or to move the lamp head to another location.

Caution: reflectors, speedrings and other accessories heat up during longer operation. To avoid injuries, handle with isolating cloth or wait, till parts cooled down.

**A damaged flashtube is extremely dangerous because the electrically charged electrodes are exposed and could be touched. In case of a damaged flashtube, the power pack must be switched off and unplugged from the generator immediately. If the power pack and the flash head are not separated from each other, the capacitors inside the generator may be still charged and dangerous high voltage can be still present at the damaged flashtube electrodes of the flash head. The EH Pro Mini heads are equipped with an user-replaceable flashtube. In case of an exchange the safety regulations must be strictly adhered to. For replacement, please refer to page 33, Maintenance.**



### Assembly

When mounting to a ceiling system or a pantograph, suspended head has to be double secured from falling down or dropping. This is done by tightening the safety screw (not included in the standard delivery) into the thread of the HENSEL Tilting Head.

Due to the existing safety regulations, it is, however, necessary to use a steel cord (Code No. 769) for further security.

The safety rope has to be led through the handle on the back of the unit which then has to be fastened on a suitable part of the boom or the rail system.

### Heating

Each flash head emits heat through its modeling light and flashtube. This can cause heating up parts of the lamp head to a dangerous level.

Further do not operate lamp heads and generators in the near of inflammable objects. Therefore make sure, that generators and lamp heads are located far enough from inflammable props to avoid inflaming them. Take care for sufficient air supply and make sure that ventilation slots of flash heads and generators are kept free.

Do not operate power packs or lamp heads unattended.

Due to the danger of overheating, the modeling light should never be operated at full power for more than 20 minutes. Then adequate cooling should be provided for. The modeling light should never be used for lighting up the studio but only as an assistance when focusing or determining the light guiding and shadow details of the flash.

### Acclimatizing

When moving the EH Pro Mini flash head from one climatic zone to the next, the appliance should stand in the room, in which it will be operated, for some time before starting it up. This prevents internal shortcuts caused by eventually condensing water.

**Tilting Head 5:**

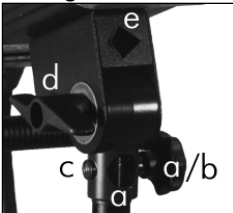

### Positioning

EH Pro Mini flash heads are equipped with a Tilting Head 5. The unit can be attached to a stand or pantographs using one of the two holes **a**. The head can be swivelled round 360°. By tightening the knurl screw **b** the unit can be fixed. The safety screw must be screwed into thread **c**. Wing nut **d** guarantees for tilting up and down. To ensure smooth movement please oil the thread if necessary. Above the tilting head an umbrella holder **e** is integrated.

### Fixing of the glass dome

#### Attention:

*The glass dome should only be fixed or removed after having switched off the unit and disconnected from the power pack. Please take care that the flashtube and the modeling light won't be damaged.*

**switch 1:**  
**OFF**

**Glass Dome:**



The glass dome is fixed by means of the three pre-mounted springs. For doing this, please slightly tilt the glass dome and insert it into one of the three springs.

Then press the glass dome gently into the other two springs until it has completely clicked in. For removing the glass dome, please slightly tilt it again so that it will easily slip out of the two fixing springs. Then gently loose the glass dome from the remaining third spring and remove it from the fixing device

**Reflector  
Quick-Change  
Mechanism:**

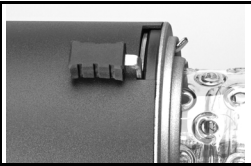

## Assembly of accessories

### Reflectors and softboxes

EH Pro Mini flash heads are equipped with a reflector quick-change mechanism and can be used with the whole range of HENSEL reflectors and softboxes of the EH line (adapter Ø: 10 cm).

For fixing reflectors or softboxes to the flash head, please first of all open the holding clamps. For doing this, please tension lever **4** laterally as far as it will go against the spring tension. While doing this, the holding clamps will open. Now even and precisely attach the accessory part to the unit. Please do not tilt. By releasing the lever, the holding clamps will completely enclose the accessory part.

For loosening the accessory, please hold tight the accessory part (Attention - it could be hot !) and tension lever **4** again as described above.

In any case please make sure not to damage either the flashtube or the modeling lamp (danger!).

### Umbrellas and Softstar

An Umbrella Holder **5e** is integrated above the tilting head. It allows for the connection of various umbrellas or Softstar by using a strong gripping spring mechanism.

No screw required, which could cause damage to the umbrella. The umbrella can be additionally fixed by a screw (M5 x 15).

## Fuses

### Outlets, in the building:

minimum 16 A fuse outlets

### Modeling lamp in the flash head

A melting fuse **2** secures the modeling light. Please unconditionally take care that the value of the fuse corresponds to the unit type and the mains circuit voltage. Before starting operation, please check the value of the fuse in use. Please take the specified safety values from the chapter *Maintenance, Replacement of Fuses* or even from the *Technical Data*.

16 A

## 8 Operation

### Fixing of the flash head cable

Both EH Pro Mini flash heads come with a screwable flash head cable with round sockets. The flash head cable is screwed to the flash socket **3** of the flash head and tightened safely using the cap screw. To remove the plug, complete unscrew the cap screw and pull the plug upwards.

### Mechanical connection of lamp plugs

- Before connecting lamp plugs, turn off the power pack using main switch.
- Only use flawless plugs and sockets.
- Plugging or unplugging of flash plugs must only be done with power pack switched off.
- Unused sockets must be covered with locking caps



### Lamp plugs should only be switched during power packs are turned off.

Insert the lamp plug into the flash socket of a HENSEL power pack and then safely lock it using the cap screw. To remove the plug, complete unscrew the cap screw and pull the plug upwards. Thereafter, the generator will be connected to the mains outlet using its power cable (*Before connecting to the mains outlet please read carefully the instruction manual of the generator*).

The EH Pro Mini head is designed for multivoltage operation (allows 115V and 230V operation).

The maximum capacity of the connected EH Pro Mini flash head must be observed and must not be exceeded (1200 Ws). The maximum capability permissible will be also controlled by a plug-code. If the maximum capability is being exceeded by the power output of the generator, the code will block flash release or reduce flash power of the generator.

Only original HENSEL EH Pro Mini Flash Head Extension Cables with the plug-code should be used. The cables can be ordered with precise specification from HENSEL Studiotechnik.

### Recommended generators are:

*EH Pro Mini, EH Pro Mini Speed:*

*Pro Mini 1200 AS, TRIA series up to 3000 J, Vela S, Vela AS.*

*EH Pro Mini 1200P, EH Pro Mini 1200P Speed:*

*PORTY 1200B, PORTY Premium, PORTY Premium Plus.*

The EH Pro Mini (not EH Pro Mini 1200 P) head is equipped with a fan to avoid overheating with fast flash sequences, which could cause damage to the flashtube and the power pack.

#### Third party manufacturers

Even through similar lamp sockets and plugs are used by other manufactures as well, the EH Pro flash head must **not** be connected to generators from these manufacturers. This requires in every case an adapter cord. Ask your HENSEL agent about suitable adapter cords for your brand.

#### **Overheating**

Large uninterrupted flash sequences put the flashtube to the risk of glowing. In this case interrupt the usage of the unit till it cooled down. Do not disconnect from power pack to keep the fan running which speeds up cooling (EH Pro Mini).

#### **Flashlight and Modeling Lamp**

The modeling light of the connected EH Pro Mini flash head is switched on and off using switch 1. The flash power and modeling light options are set using power control and modeling lamp switches of the connected generator.

**switch 1:**  
**ON**

## **9 Maintenance**

EH Pro Mini flash heads do only need very few maintenance by the user. The unit should be dry cleaned from dust from time to time. Before cleaning switch the power pack off and separate the flash head from the power pack.

#### Caution:

*Under no circumstances is any part of the equipment to be opened. The equipment is not user-serviceable and there is dangerous high voltage. In the event of difficulty notify your dealer.*



#### **Replacement of fuses**

In case of a broken fuse for the halogen modeling lamp 2, replace fuse only, when the power pack is switched off and the flash head separated from power pack.



**Attention:**

*Never repair or bridge fuses. For replacement of fuses please only use fuses with the required value (please see the table below, Modeling Lamps and Fuses EH Pro Mini Flash Heads). A wrong fuse may cause an explosion of the halogen modeling lamp.*

**Table: Modeling Lamps and Fuses EH Pro Mini Flash Heads**

<b>Flash Head</b>	<b>Modeling lamp</b>	<b>Fuse</b>
<b>230 V ~ operation</b>		
EH Pro Mini (Speed)	650W/230V Halogen	4 AF
EH Pro Mini (Speed)	300W/230V Halogen	4 AF
<b>115 V ~ operation</b>		
EH Pro Mini (Speed)	300W/115V Halogen	4 AF
<b>Operation with battery packs</b>		
EH Pro Mini 1200P (Speed)	50W/12V Halogen*	5 AM
EH Pro Mini 1200P (Speed)	100W/12V Halogen**	10 AM

\* For operation with PORTY 1200B and Premium (Plus) generator

\*\* For operation with PORTY Premium (Plus) and 1 head only

**Replacement of modeling lamp**

Before replacement of the modeling lamp the power pack must be switched off and the flash head separated from the power pack.

**Attention:**

*Depending on the mains circuit and the flash head type, only the specified modeling lamps should be used (see table above). When changing the modeling lamp, please note that it will be secured by the correct value.*

Wait till modeling lamp has cooled down, and then carefully remove glass dome from head by pulling it out of the spring mechanism (see page 28) and moving it straight away from the head without touching modeling lamp or flashtube (danger!).

Handle halogen lamp with care because of the high pressure inside. Pull out halogen lamp and replace the modeling lamp with a new one.

As mentioned before make sure that the right fuse is applied in accordance to the modeling lamp in use.

Avoid touching the halogen lamp with your fingers; this causes a higher risk of explosion of the halogen lamp.

### Replacement of flashtube

Both EH Pro Mini heads are equipped with a user-replaceable flashtube.



**In case of a damaged flashtube the power pack must be switched off and then the flash head separated from the power pack.**

*You must make sure that the appropriate flashtube is used.*



First remove the ignition cable by disconnecting the plug. Wait till flashtube has cooled down and then carefully remove glass dome from head by pulling it out of the spring mechanism (see page 28) and moving it straight away from the head without touching modeling lamp or flashtube (danger!). Handle flashtube with care because of the low pressure inside. Pull out flashtube and replace it with a new one. Finally connect the ignition cable.



*Please order from HENSEL:*

*Flashtube for **EH Pro Mini** and **EH Pro Mini Speed**:  
user-replaceable, single coated, Code No. 9450135*

*Flashtube for **EH Pro Mini 1200P** and **1200P Speed**:  
user-replaceable, single coated, Code No. 9450137*

### Regular check

National safety regulations require frequent safety checks of the electrical equipment. Flash heads should be checked once a year. This check not only guarantees safety, it also protects the value of the unit.

### Return to customer service

To achieve a maximum protection of the unit sending it in for service, the original packaging should be kept.

## 10 Disposal



Packaging of the EH Pro Mini flash head must be separately disposed of and recycled.

Worn out and broken appliances must be disposed of by electronics recycling.

## 11 Accessories

There is a wide range of accessories for EH Pro Mini heads available:

### Power packs

series Pro Mini, PORTY, TRIA (up to 3000J), Vela S, Vela AS

### Protection Glass Domes

clear, uncoated	Code No. 9454650
clear, single coated	Code No. 9454651
clear, double coated	Code No. 9454652
frosted, uncoated	Code No. 9454653
frosted, single coated	Code No. 9454654
frosted, double coated	Code No. 9454655

### Flashtubes, user-replaceable, single coated

EH Pro Mini:	Code No. 9450135
EH Pro Mini 1200 P:	Code No. 9450135
EH Pro Mini Speed:	Code No. 9450137
EH Pro Mini 1200 P Speed:	Code No. 9450137

### Modeling lamps for EH Pro Mini, EH Pro Mini Speed

650W/230V/G 6,35 Halogen	Code No. 129
300W/115V/G 6,35 Halogen	Code No. 1280

### Modeling lamps for EH Pro Mini 1200 P and 1200 P Speed

50W/12V/GY6,35 Halogen	Code No. 185
100W/12V/GY6,35 Halogen	Code No. 1840

### Flash Head Extension Cable

for EH Pro Mini (EH Pro Mini 1200P)

5 m, round socket	Code No. 7902 (5791)
7 m, round socket	Code No. 7903 (5792)
10 m, round socket	Code No. 7904 (5793)
5 m, 20-pole socket	Code No. 7901

### Reflectors and Softboxes

with adapter  $\varnothing$  10 cm for series EH/EXPERT/CONTRA

### Umbrellas

## 12 Customer Service

For service ask your local dealer.

HENSEL home address:

HENSEL Studiotechnik GmbH & Co. KG

GERMANY

Robert-Bunsen-Str. 3

D-97076 Würzburg

Phone: +49 (0) 931/27881-0

Fax: +49 (0) 931/27881-50

## 13 Certificate of Conformity for Electromagnetic Compatibility and Safety

Manufacturer and  
Owner of Certification: HENSEL Studiotechnik GmbH & Co.KG  
Robert-Bunsen-Str. 3  
97076 Würzburg  
Germany

Test Report: of June 03, 2008

Products: **Flash Heads EH Pro Mini, EH Pro Mini Speed,  
EH Pro Mini 1200P, and EH Pro Mini 1200P Speed**

Description: Emission and Interference Resistance

Directives: EN 50 081-1 / EN 55 014 / EN 60 555 /  
EN 50 082-2 / EN 61 000-4-2/3/4/5

This certificate of conformity is made by the above mentioned manufacturer according to article 10, paragraph 1, of the Councils Directive of March 3<sup>rd</sup> 1989 referring to electromagnetic compatibility and safety for bringing the statutory instruments of the Member States into lines with each other. This certificate does not make any statement according to requirements of other provisions concerning the electromagnetic compatibility and safety.

Description: Low Voltage Directive

Directives: EN 60491:95 / EN 60598-1:93+A1:96 /  
EN 60598-2-9:89

This certificate of conformity is made by the above mentioned manufacturer according to article 10, paragraph 1, of the Councils Directive of February 19<sup>th</sup> 1973 referring to electrical items for usage within specified voltage limits (72/23/EWG).

This certificate of conformity is the result of testing samples of the above listed products submitted, in accordance with the provisions of the relevant specific standards.

Date: June 03, 2008

Manufacturer



J. Renschke  
- Managing Director -  
HENSEL Studiotechnik GmbH & Co.KG





Weitere Produkte von HENSEL Studiotechnik  
Other products of HENSEL Studiotechnik

---



Reflexschirme  
Umbrellas



Lichtwannen, Softboxen  
Autolights, Soft Boxes



PORTY  
akkubetriebener Generator  
Battery powered generator



Frontprojektion  
Frontprojection